

Olivier C. PONS
(Cabinet Olivier PONS)

Xavier NICOLAY
(Université de La Réunion)

Yannis HOARAU
(Université de La Réunion)

Michel BENNE
(Université de La Réunion)

Guy PIGNOLET
(Reunion Island Space Initiative)

Email : payankeu@cahiers-cop.com

Couloir de nage pour satellite

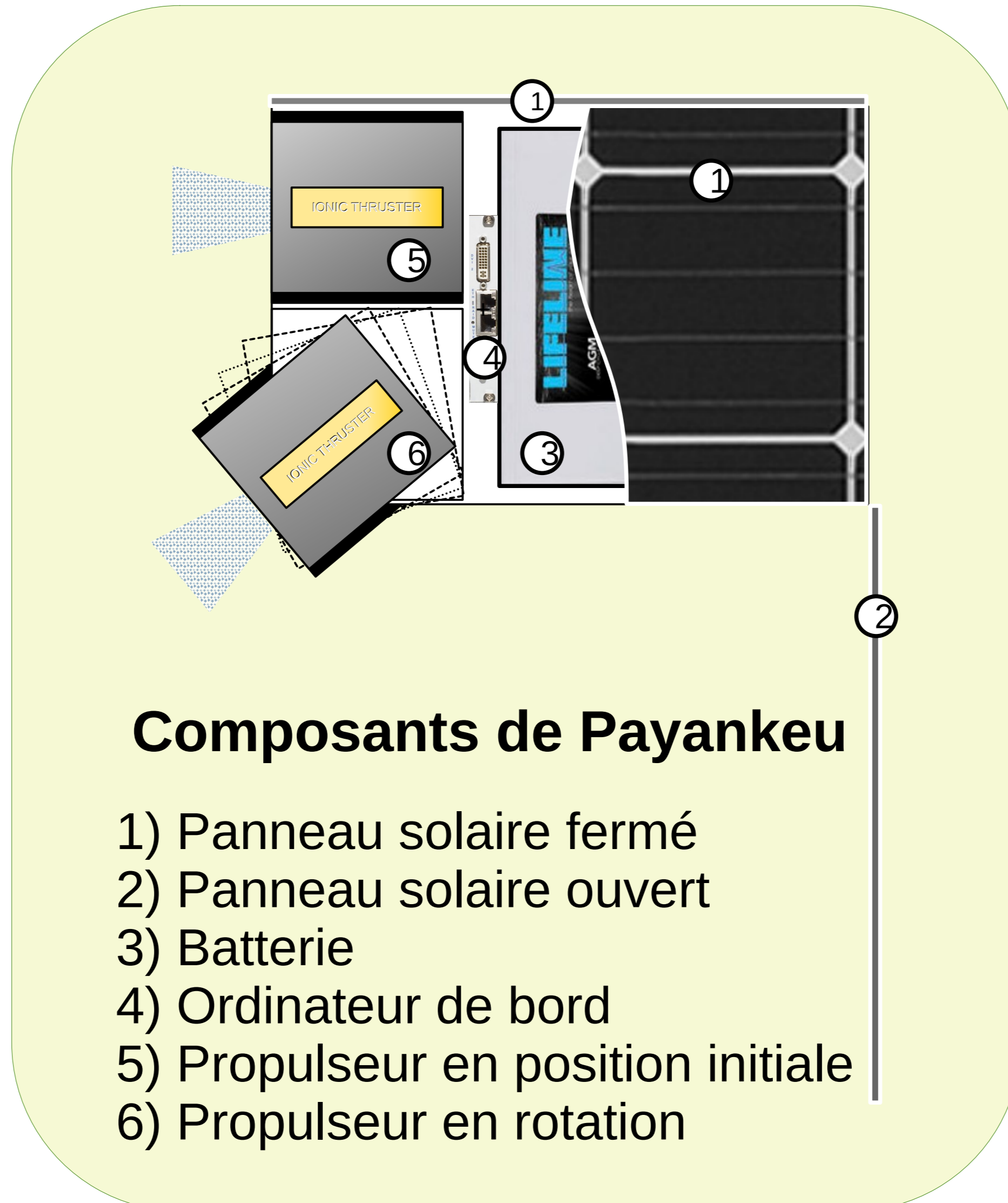

Le test en piscine est plus économique que le test en orbit.

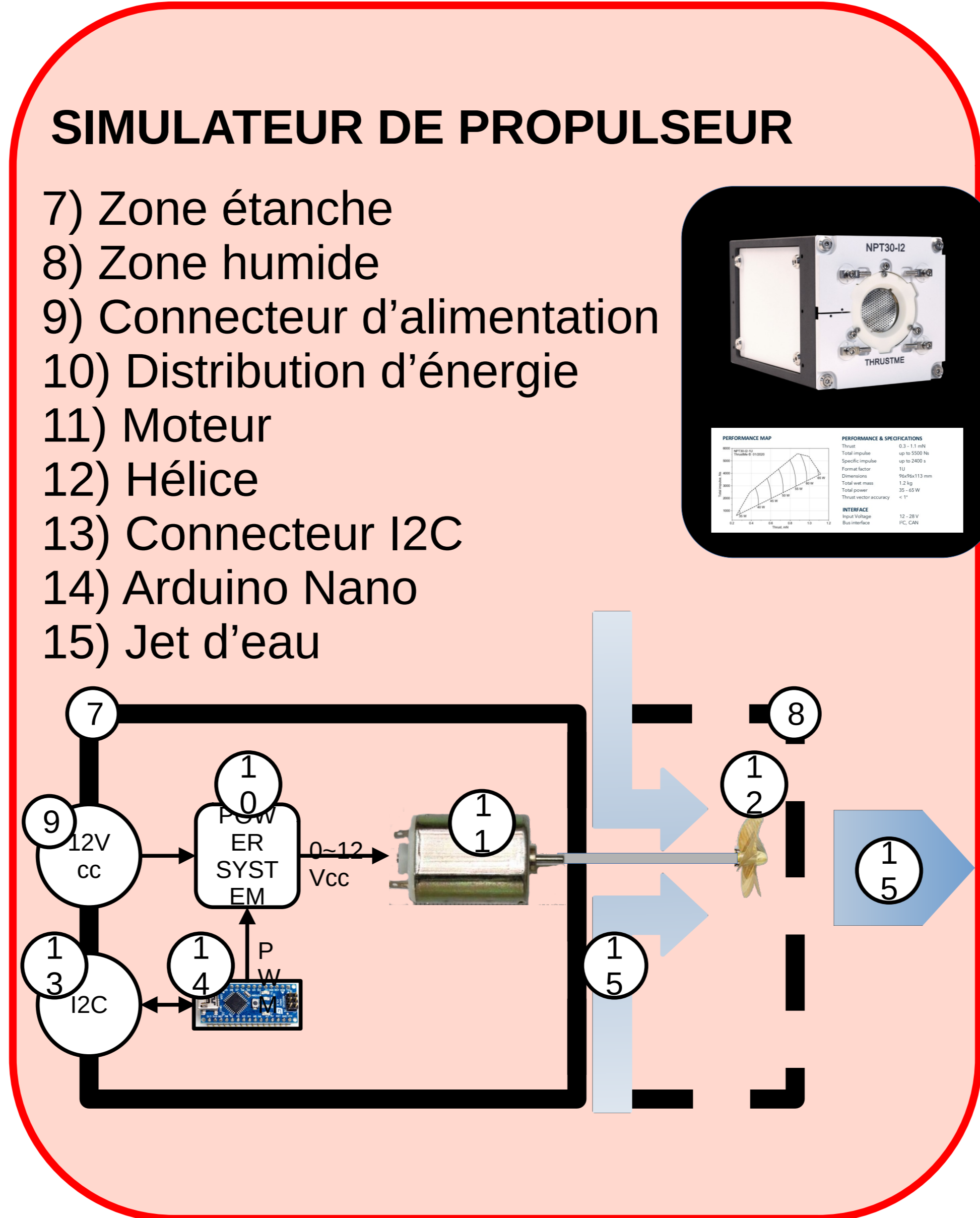
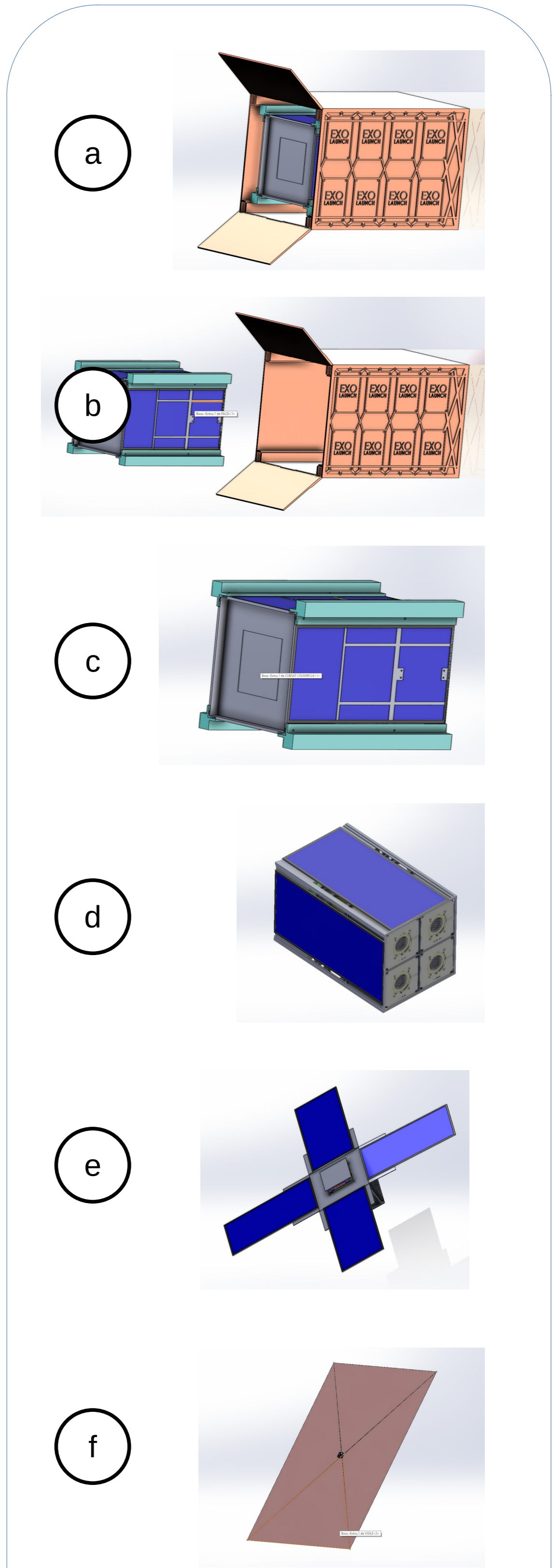

ETAPES DE VOL À tester

- a) P-POD ouvert
 - b) Ejection
 - c) Attente de 30'
 - d) Stabilisation et mise en rotation
 - e) Ouverture des panneaux solaires et séparation
 - f) Déploiement de la voile
- PAYANKEU vole vers la Lune**